

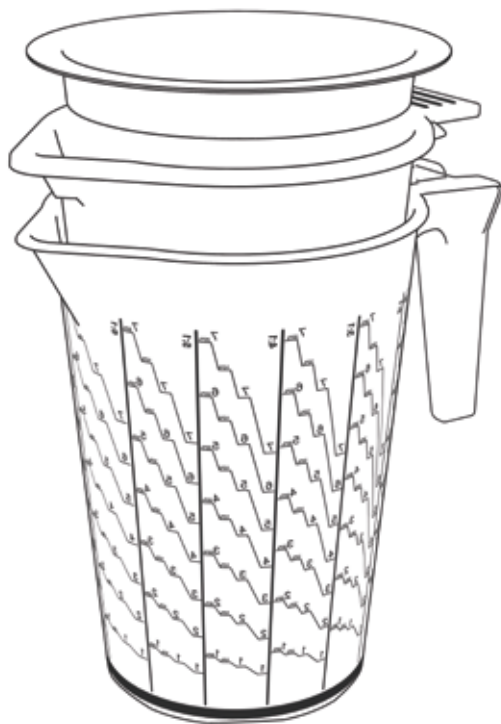

HSM

Lackiersysteme für Profis

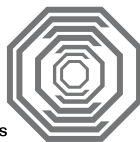

500 ml

1000 ml

2000 ml

5000 ml

MISCHBECHER

**BEDIENUNGSANLEITUNG - OPERATING MANUAL - NOTICE
D'UTILISATION - ISTRUZIONI PER L'USO - INSTRUCCIONES DE USO**

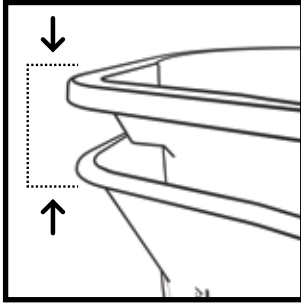

Bechereinlage in den Außenbehälter einsetzen.

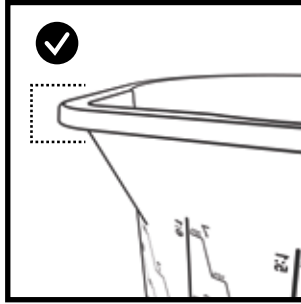

Bechereinlage vollständig in den Außenbehälter drücken.

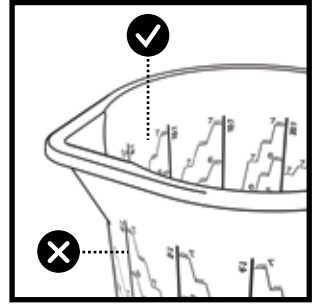

Richtig: Skalierung auf der Becherinnenseite ablesen.

SKALENERKLÄRUNG

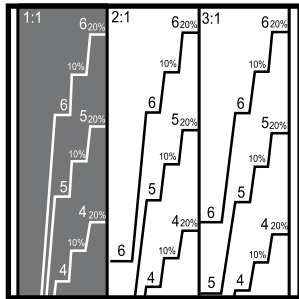

Jeder Außenbehälter weist mehrere Spalten auf, die jeweils ein bestimmtes Mischungsverhältnis anzeigen.

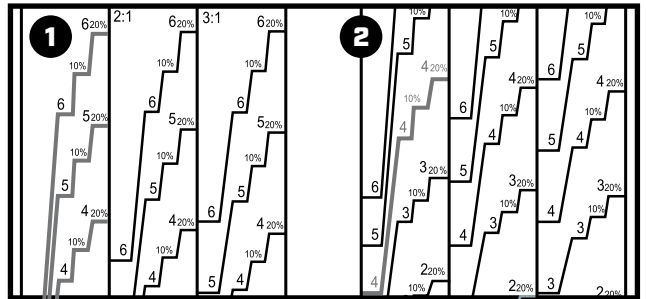

In jeder Spalte gibt es mehrere treppenförmige Abstufungen mit identischen Zahlen (1). Jede dieser Abstufungen repräsentiert ein eigenständiges Mischungsverhältnis (2).

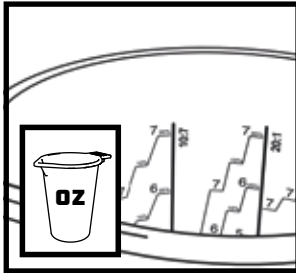

Sowohl auf dem Außenbehälter als auch auf der Bechereinlage sind ml-Skalierungen angebracht! (oz-Markierung ist ausschließlich auf der Bechereinlage vorhanden).

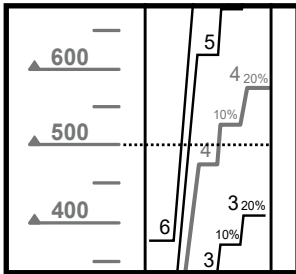

Fixieren Sie die benötigte Menge auf der ml- bzw. oz-Skalierung und ziehen Sie eine "gedachte Linie" in die Spalte des benötigten Mischungsverhältnisses.

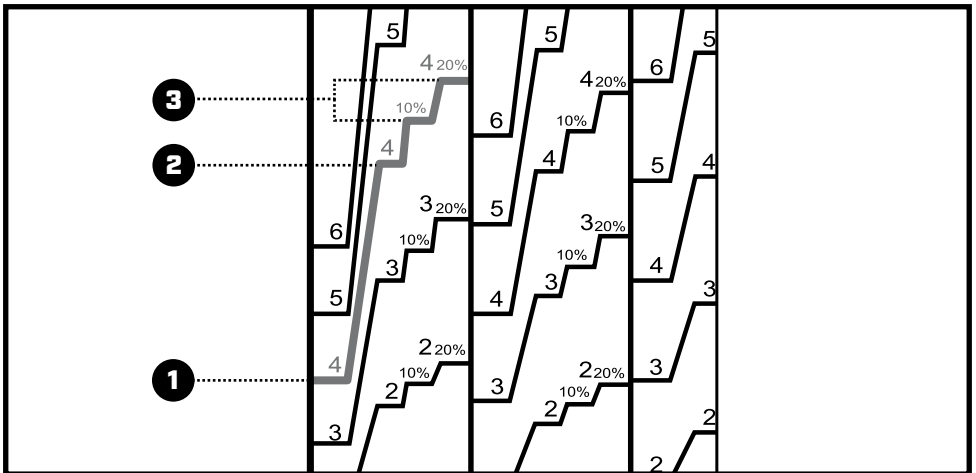

- 1** Füllen Sie den Lack bis zum **1. Teilstrich** ein.
- 2** Anschließend füllen Sie den Härter bis zum **2. Teilstrich** auf.
- 3** Am Ende fügen Sie die gewünschte Menge Verdünner hinzu (10% bis 20%).

HANDLING

ENGLISH

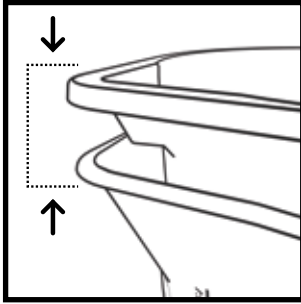

Place the cup insert in the exterior container.

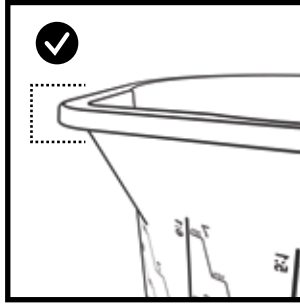

Completely press the cup insert into the exterior container.

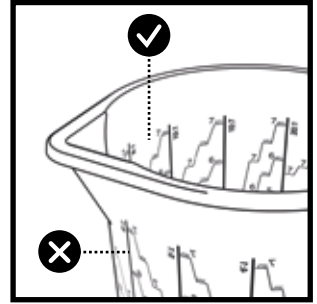

Correct: Read the scale from the inside of the cup.

SCALE EXPLANATION

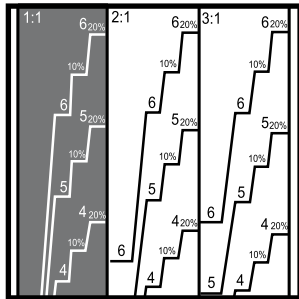

Each exterior container has multiple columns that each display a certain mixture ratio.

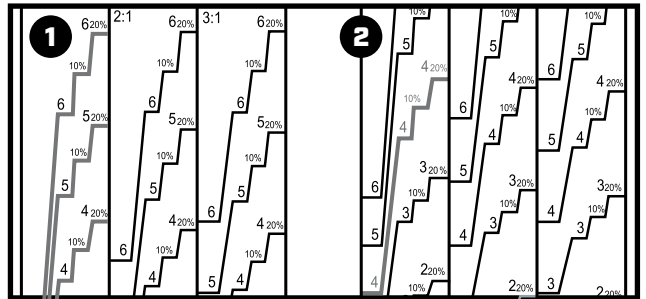

In each column, there are several staircase-shaped gradations with identical numbers (1). Each individual grading represents an independent mixing ratio (2).

PRACTICAL EXAMPLE

ENGLISH

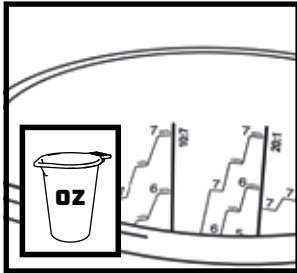

The exterior container and the cup insert are both equipped with ml scales! (only the cup insert is provided with oz marking).

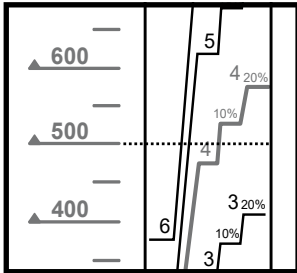

Fix the required amount on the ml and oz scale and draw an "imaginary line" in the column of the required mixture ratio.

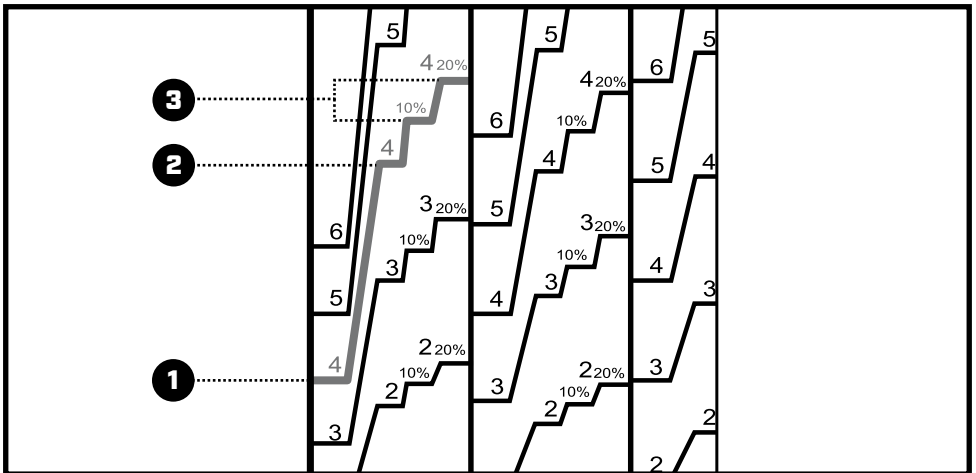

- 1 Fill in the lacquer up to the **1st scale line**.
- 2 Then fill the hardener up to the **2nd scale line**.
- 3 At the end, add the desired amount of thinner (10% to 20%).

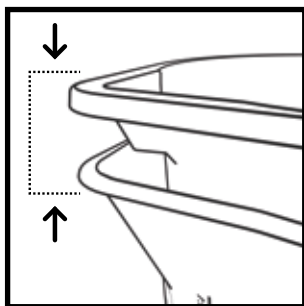

Placez l'insert de gobelet dans le godet extérieur.

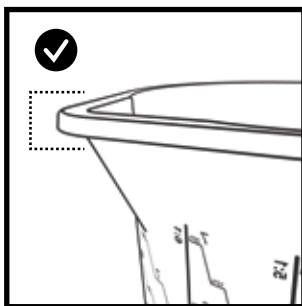

Appuyez complètement sur l'insert de gobelet dans le godet extérieur.

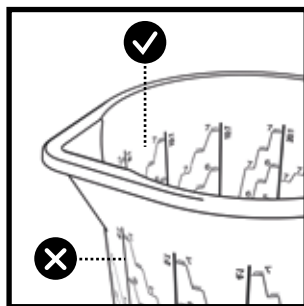

Correct: Lisez l'échelle à partir de l'intérieur du gobelet.

EXPLICATION DE L'ÉCHELLE

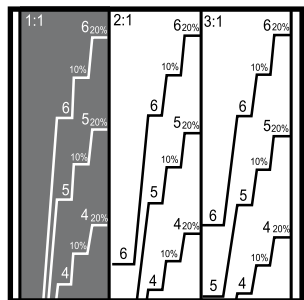

Le godet extérieur possède plusieurs colonnes qui affichent chacune un certain rapport de mélange.

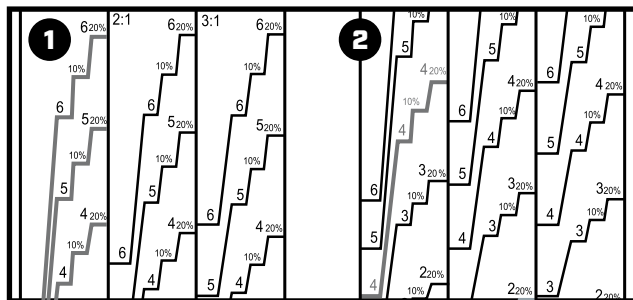

Dans la colonne, vous trouverez plusieurs graduations en forme d'escalier avec des chiffres identiques (1). Chaque graduation individuelle représente un rapport de mélange indépendant (2).

EXEMPLE PRATIQUE

FRANÇAIS

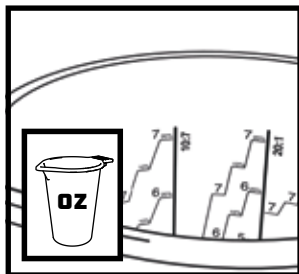

Le godet extérieur et l'insert de gobelet sont tous deux équipés de graduations en ml! (seul l'insert de gobelet est muni de marques en oz).

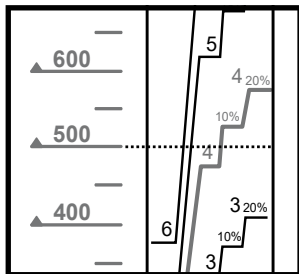

Fixez la quantité requise sur l'échelle des millilitres ou des onces et tracez une "ligne imaginaire" dans la colonne du rapport de mélange requis.

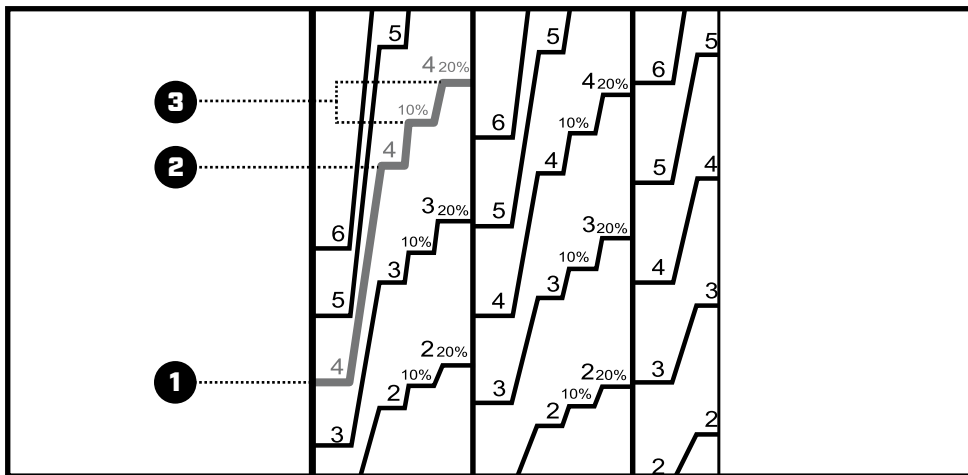

- 1 Versez le vernis jusqu'à la **1er ligne** de l'échelle.
- 2 Ensuite, ajoutez le durcisseur jusqu'à la **2ème ligne** de l'échelle.
- 3 À la fin, ajoutez la quantité désirée de diluant (de 10 % à 20 %).

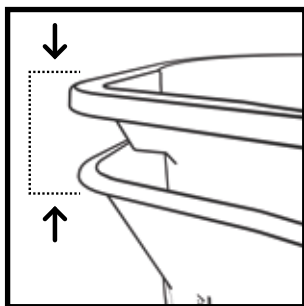

Inserire l'inserto del mixer nel contenitore esterno.

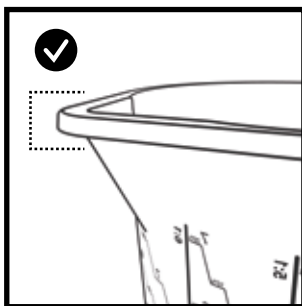

Premere completamente l'inserto del mixer nel contenitore esterno.

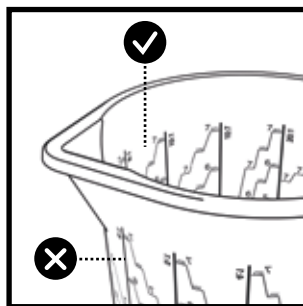

Corretto: Leggere la scala dall'interno.

SPIEGAZIONE DELLA SCALA

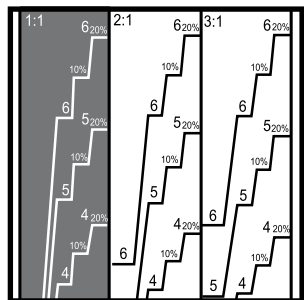

Ogni contenitore esterno presenta diverse colonne che indicano un determinato rapporto di miscelazione.

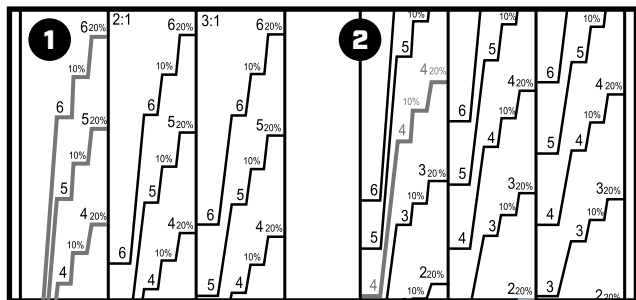

Ogni colonna contiene diverse gradazioni a forma di scala con numeri identici (1). Ognuna di queste gradazioni rappresenta un rapporto di miscelazione indipendente (2).

ESEMPIO PRATICO

ITALIANO

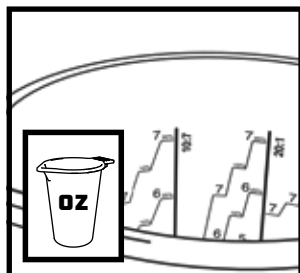

Sia sulla tazza esterna sia sulla tazza interna sono presenti le scale in ml! (l'indicazione in oz si trova solo sulla tazza interna).

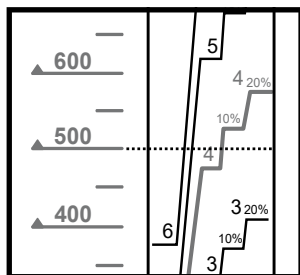

Fissare la quantità necessaria sulla scala ml oppure oz e tracciare una "linea immaginaria" nella colonna del rapporto di miscelazione necessario.

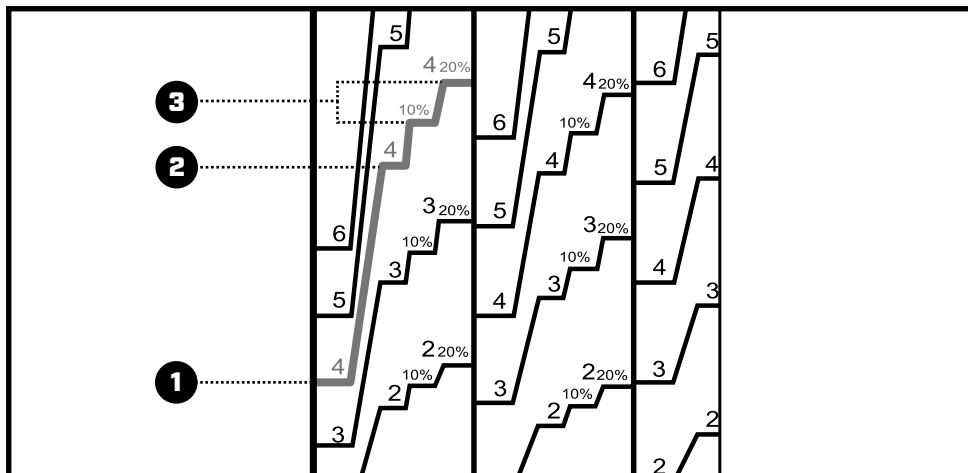

- 1** Versare fino alla **1^a riga** la vernice.
- 2** Successivamente versare fino alla **2^a riga** l'indurente.
- 3** Alla fine, aggiungere la quantità desiderata di diluente (dal 10% al 20%).

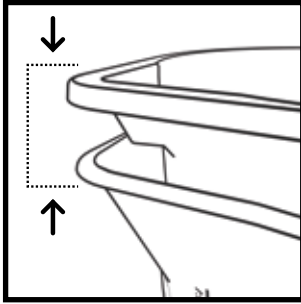

Coloque el inserto de vaso en el vaso exterior.

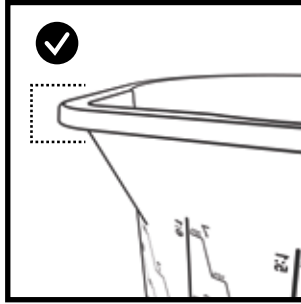

Presione el inserto completamente en vaso exterior.

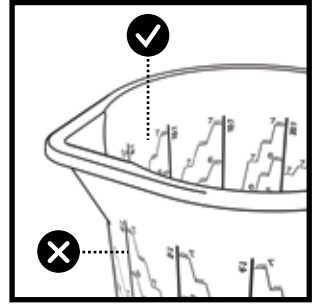

Correcto: Lea la escala en el interior del vaso.

EXPLICACIÓN DE LA ESCALA

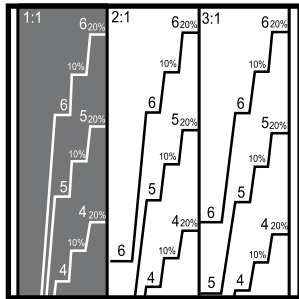

El vaso exterior tiene varias columnas, cada una de las cuales indica una relación de mezcla específica.

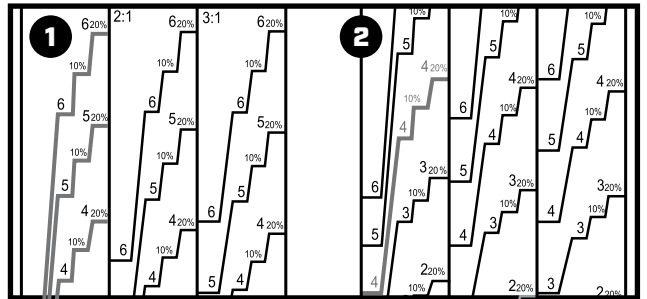

En cada columna hay varias gradaciones en forma de escalera con números idénticos (1). Cada una de estas gradaciones representa una proporción de mezcla independiente (2).

EJEMPLO PRÁCTICO

ESPAÑOL

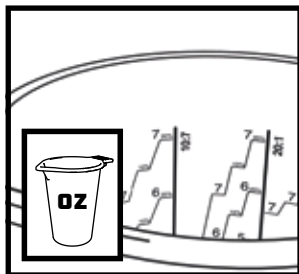

Tanto en el vaso exterior como el inserto de vaso están equipados con escalas de ml. (sólo el inserto de vaso está provisto de la marca oz).

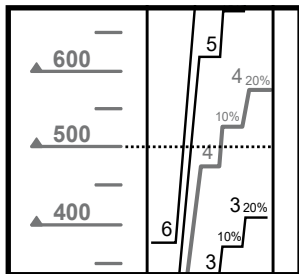

Fije la cantidad necesaria en la escala de ml u oz y trace una "línea imaginaria" en la columna de la proporción de mezcla necesaria.

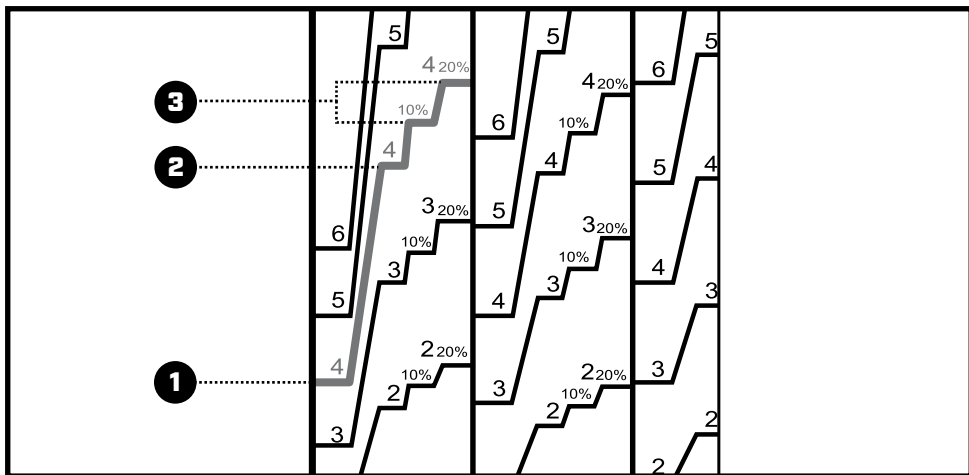

- 1 Vierta el barniz hasta la 1ª línea.
- 2 A continuación, añadir el endurecedor hasta la 2ª línea.
- 3 Al final, añada la cantidad deseada de diluyente (10% a 20%).

HSM

Lackiersysteme für Profis



 **NEWS FROM HSM**

ACE SPE-SYSTEM

The ACE SPE-system low-pressure paint spray gun with replaceable nozzle inserts.



Discover interactively

Further details can be found
on our homepage

ace-spe-system.de